

### NORMAS APLICABLES

ACI- 318-2019  
NTC.Diseño y construcción de estructuras de Concreto  
NMX- C 406-ONNCCE-2019



### CARACTERÍSTICAS INTERNAS

ALAMBRE 5 mm  
 $f'c=400 \text{ kg/cm}^2$   
· 2 ALAMBRES DE  $\varnothing=5 \text{ mm}$  EN LECHO SUPERIOR  
· 10 ALAMBRES DE  $\varnothing=5 \text{ mm}$  EN LECHO INFERIOR

### DESCRIPCIÓN

Sistema de Losas conformada por Vigas Tubulares Tipo VTR-25-10A-2A pretensadas y bovedillas de poliestireno, separadas a 70 cm

● Color Aparente

### DETALLE DE CORTE

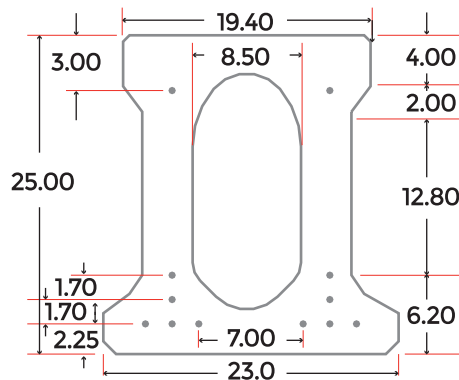

### DETALLE DE CORTE EN LA INSTALACIÓN

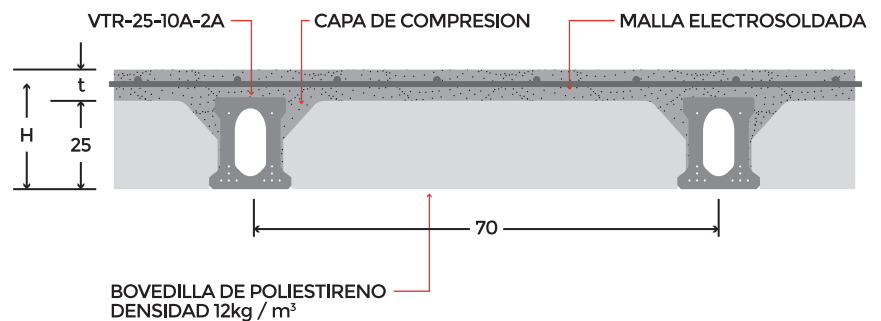

PESO DE VIGA TUBULAR	PESO TOTAL DE SISTEMA	MOMENTO RESISTENTE	CORTE RESISTENTE	CARGA MÁXIMA SERVICIO
84 kg/m lineal	288.3 kg/m <sup>2</sup>	6,580.0 kgf*m	6,430.0 kg	750.0 kgf/m <sup>2</sup>
DIMENSIONES		ARMADO		RESISTENCIA
Altura (cm)	25	2 Alambres de presfuerzo superior diámetro 5 mm		$f'c=350 \text{ kg/cm}^2$
Ancho superior (cm)	20	10 Alambres de presfuerzo inferior diámetro 5 mm		$f_{pu}=17,000 \text{ kg/cm}^2$
Ancho inferior (cm)	23.5			Densidad=12kg/m <sup>3</sup>
CAPA DE COMPRESIÓN		NOMENCLATURA	USO EN:	COLOCACIÓN:
Espesor= t (variable) $f'c=200 \text{ kg/cm}^2$ (mínimo) Malla electrosoldada		t= Capa de comp. Variable H= Peralte total de losa	· Losa de entrepiso · Azotea	· Grúa
OBSERVACIONES				
Longitud de autoportancia= 6.9 m				
Para límites de Cargas y Claros Ver Manual de Diseño de Viguetas.				

