

NORMAS APLICABLES

ACI- 318-2019
NTC.Diseño y construcción de estructuras de Concreto
NMX- C 406-ONNCCE-2019



CARACTERÍSTICAS INTERNAS

ALAMBRE 5 mm

· 2 ALAMBRES DE $\varnothing = 5$ mm EN LECHO SUPERIOR
· 10 ALAMBRES DE $\varnothing = 5$ mm EN LECHO INFERIOR

DESCRIPCIÓN

Sistema de Losas conformada por Vigas Tubulares Tipo VTR-25-10A-2A pretensadas y bovedillas de poliestireno, separadas a 90 cm

● Color Aparente

DETALLE DE CORTE

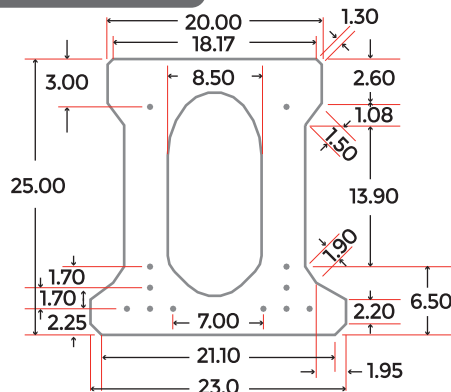

DETALLE DE CORTE EN LA INSTALACIÓN

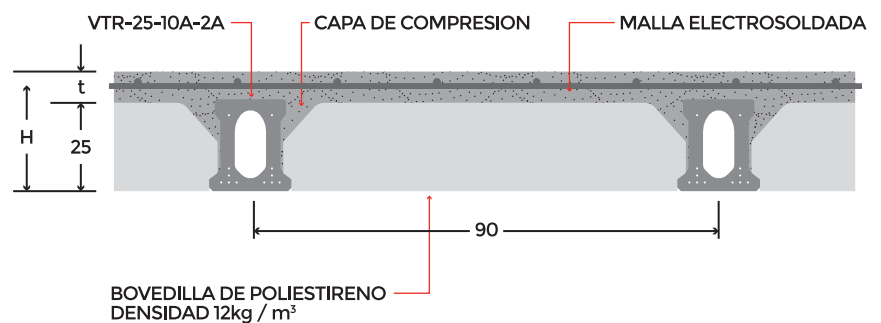

PESO DE VIGA TUBULAR	PESO DE SISTEMA	MOMENTO RESISTENTE	CORTE RESISTENTE	CARGA MÁXIMA SERVICIO
84 kg/m lineal	256.9 kg/m ²	6,580.0 kgf*m	6,430.0 kg	750.0 kgf/m ²
DIMENSIONES		ARMADO		RESISTENCIA
Altura (cm)	25	2 Alambres de presfuerzo superior diámetro 5 mm		Concreto $f'c=350$ kg/cm ²
Ancho superior (cm)	20	10 Alambres de presfuerzo inferior diámetro 5 mm		Acero de presfuerzo $f_{pu}=17,000$ kg/cm ²
Ancho inferior (cm)	23.5			Bovedilla Poliestireno Densidad=12kg/m ³
CAPA DE COMPRESIÓN		NOMENCLATURA	USO EN:	COLOCACIÓN:
Espesor= t (variable) $f'c=200$ kg/cm ² (mínimo) Malla electrosoldada		t= Capa de comp. Variable H= Peralte total de losa	· Losa de entpiso · Azotea	· Grúa
OBSERVACIONES				
Rongitud de autoportancia= 6.3 m				
Para límites de Cargas y Claros Ver Manual de Diseño de Viguetas.				

